

((AT-11))

Características e Instruções de uso

A Sirene Eletromecânica **AT-11** é indicada para sistemas de alerta e de sinalização para a troca de turnos ou períodos e é utilizada em indústrias, comércios, fazendas, escolas, ginásios e outros estabelecimentos. O corpo da sirene é fabricado em ABS injetado e a tampa de entrada de ar em aço carbono pintado. Equivalente ao IP20, sem proteção contra água.

Funcionamento:

A **AT-11** possui alimentação 127VAC através dos fios preto e azul e alimentação 220VAC através dos fios preto e vermelho.



Fixação:

A **AT-11** possui fixação através de parafusos auto atarraxantes 5x50mm e buchas tamanho 8.

Garantia:

A **AT-11** possui garantia de 12 (doze) meses a partir da data especificada na nota fiscal de compra. Compreende-se por garantia de fabricação o reparo gratuito do produto que eventualmente apresentar defeito dentro do prazo acima estipulado e que for entregue no nosso estabelecimento,

devidamente acompanhado da nota fiscal de compra ou fotocópia da mesma. Será automaticamente considerado fora de garantia o aparelho que apresentar defeito ou avaria decorrente de uso impróprio, instalação incorreta ou resultante de caso fortuito como queda, batida, fogo, salinidade, e outros agentes da natureza, assim como a adaptação de outros dispositivos ou aparelhos não autorizados pelo fabricante ou mesmo a alteração de suas características gerais. As partes externas do aparelho (gabinete, etiqueta, acabamento, etc.) não estão cobertas pela garantia, por estarem expostas a altos riscos de serem danificadas, se submetidas a maus tratos, manuseio, exposição e transporte incompatível com a natureza do produto. Caso ocorra a violação da sua parte interna por pessoa não habilitada e tecnicamente não autorizada pelo fabricante, haverá consequente perda da garantia.

OBS.: Não nos responsabilizamos por frete ou despesas de remessa para conserto em garantia, assim como os riscos de transporte.

Especificações Técnicas:

Alimentação:	127 / 220VAC
Consumo:	127V: 1,4A / 220V: 1,3A
Potência:	170W
Pressão Sonora 1m:	121dB
Tipo de Som:	Contínuo
Dimensões:	190x178x111mm (LxAxP)
Peso:	1,350kg

Dimensões da **AT-11**

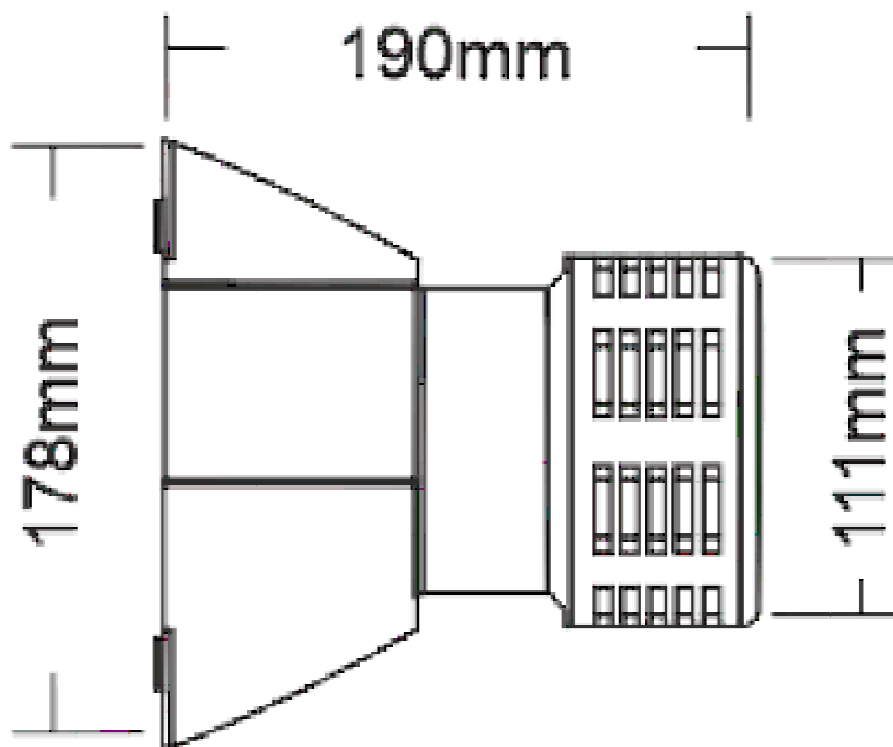

Conteúdo da Embalagem:

- Sirene AT-11;
- Kit Parafusos (2 Parafusos 5x50mm + 2 Buchas 8).

www.atrtelecom.com.br

ATR Comércio e Serviços em Telecomunicações Ltda.
Rua Teixeira de Freitas, 179 - Campo Grande - CEP: 11075-720
Santos - SP - Fone (13) 3225.6540